

快適で安全性を追求した ユニバーサル車両

福祉用具の活用で自立支援、
安全・安心な介護の実現

ABILITIES

アビリティーズ

Since 1966

<https://www.abilities.jp/>

キャディーマキシ

イタリア最大手のフォカッチャグループで架装されたフォルクスワーゲン・キャディーマキシが日本初上陸。広々とした車内空間で搭乗者の快適性と安全性を追求し、運転者にもやさしいユニバーサル車両です。



詳細情報
紹介動画
配信中！



大型の電動車いすでの 乗り込みが可能

スロープの最大荷重は 300kg。大型の電動車いすでも乗り込みが可能です。開口部の高さは 1,410mm あり、ゆったり乗り込めます。乗り込み時に車いすがスロープを下らないように、逆回転防止機能付きの巻取りベルト（車いす固定ベルトと兼用）が標準装備。



広々とした空間

車内の窓は大きく、圧迫感がない内装でとても広々としています。後部座席を跳ね上げると、更に車いす利用者の空間が広がります。

安心の車いす固定装置

ISO規格に準拠した車いす固定装置で、車いすをしっかりと固定できます。3点式安全ベルトが標準装備で、搭乗者の安全を守ります。ワンタッチで着脱でき、乗り降りの際も邪魔になりません。





180度折りたためるジニアスランプ (Genius ramp)

車いすでの乗車がない場合はトランクルームとしてご使用いただけます。



1 スロープを持ち上げて、折り上げます。



2 スロープの床板を車内側に倒します。



3 床面が水平なトランクルームとしてお使いいただけます。

安全で快適な乗り込み



4 後部座席まで続く緩やかなスロープになっています。



5 ベルトを掛け車いすを押し上げます。逆回転防止機能付の巻取りベルトなので手を離しても車いすは下がりません。



6 付属の固定装置で車いすを固定した後、搭乗者をシートベルトで安定させます。



7 搭乗を終えスロープをたたみます。リアゲートのサイレンサーの効果で走行中のスロープのガタツキ音は発生しません。



8 リアゲートを閉めると、発車準備完了です。



運転しやすく、安全・低燃費

フォルクスワーゲン独自に開発された2.0ℓTDIエンジンが採用され、1ℓあたり約20kmの低燃費を実現しています。日本国内の排ガス・加速走行騒音試験もクリアしたクリーンディーゼル車です。運転席も乗用車と同じ高さで、乗り降りしやすく、運転も快適です。ハンドル・ダッシュボード・運転席シート・助手席シート・側面（2箇所）用の6つのエアバックが標準装備。障害物検知のセンサー（後方）が標準装備されています。

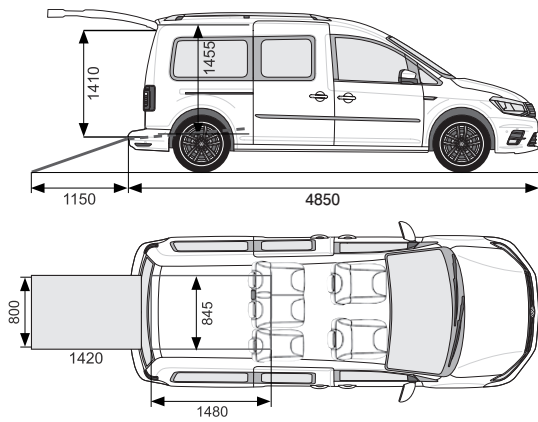

【諸元表】

名称・型式：キャディーマキシ・2K
 車体の形状：車いす移動車
 乗車定員：6人（5人+車いす1台）
 全長：4,850mm
 全幅：1,793mm
 全高：1,868mm（※1）
 軸距：3,006mm
 車両重量：1,810kg（※1）
 総排気量：1,968cc
 燃料の種類：軽油
 ハンドル：右ハンドル
 変速機：6速オートマチック
 最高出力：75kW
 制動力制御装置：ABS

（※1：車両検査後に最終値となります）

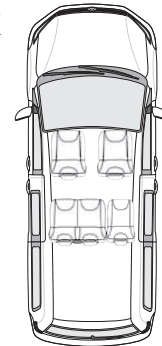

5

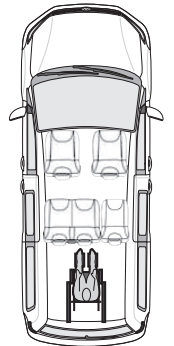

5 + 1[♿]

ABILITIES アビリティーズ
<https://www.abilities.jp/>
 (無料通話) やさしいようぐを
0120-834490
 お近くの当社営業所につながります

アビリティーズ・ケアネット株式会社
 【本社】〒151-0053 東京都渋谷区代々木4-30-3 新宿ミッドウエストビル

【営業所】札幌市／仙台市／栃木市／川口市／渋谷区／葛飾区／武蔵野市／八王子市／千葉市／船橋市／横浜市／平塚市／松本市／名古屋市／新潟市／金沢市／大阪市／和泉市／西宮市／広島市／福山市／北九州市／福岡市／台北市（台湾）

※商品の外観、仕様、価格等は予告なく変更することがあります。また、商品の色は印刷の関係で実物と若干異なる場合があります。

※このチラシの記載内容は2021年4月のものです。 ※禁無断転載・複写

21-04-016XX